

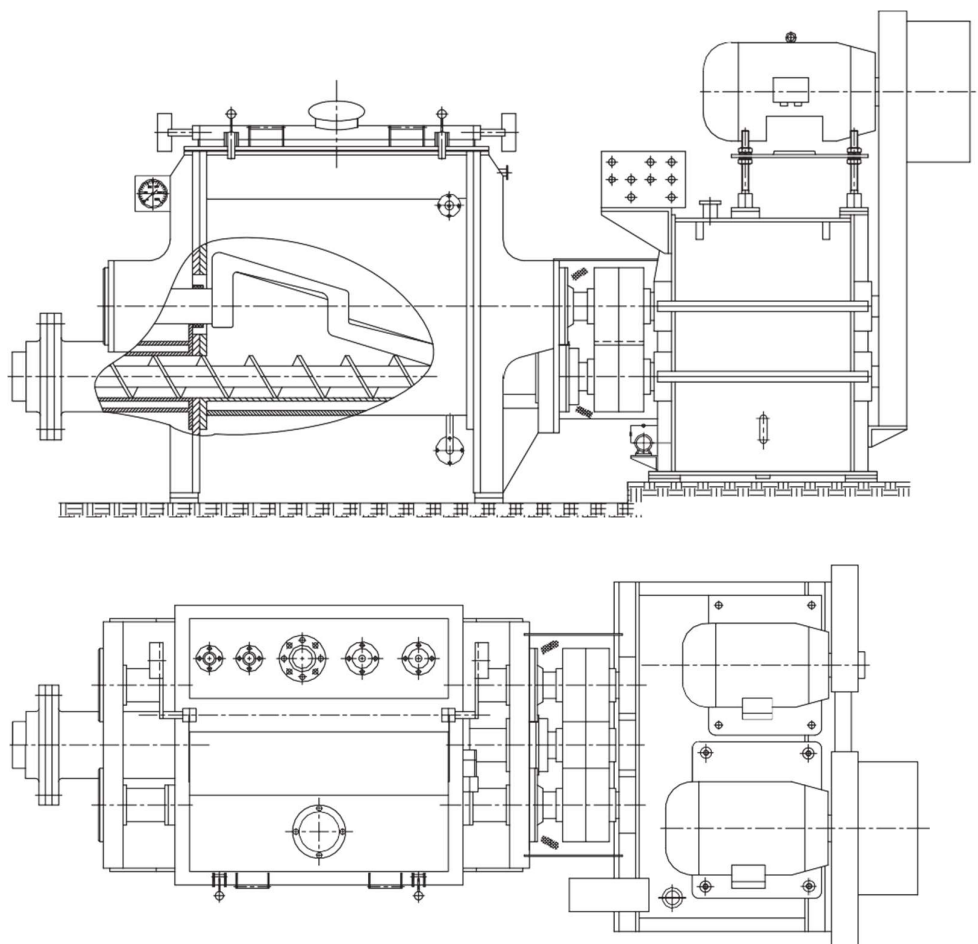

62.23/10.4.1

МАШИНА ДЛЯ МЯТЕНИЕ МЕШАНИЕ С СЛИЗНИКОМ, ТИП GMP



Применение:

Машина намененая для мятение мешание сильно вязкозних, вязкозно-пластических и пластических материала добавнением гранульно волокнистых и порошохних наполнения в хемической и пищевой промышленности.

Основные технические характеристики:

ТИП	GMP -	20 -		40 -		80 -		150 -		300 -		600 -		1200 -		2400 -		По специальное требованию		
		1	2	1	2	1	2	1	2	1	2	1	2	1	2	1	2			
Общая кубатура [л]		20		40		80		150		300		600		1200		2400				
Сила "Z" смешателя [kW]		1,5	2,2	2,2	4	4	7,5	5,5	11	11	18,5	15	30	30	55	55	90			
Число оборота смешателя		n_1		35		35		32		29		29		26		23,5			23,5	
		n_2		21		21		19		17		17		15,5		14			13,5	
Сила слизника [kW]		0,75	1,5	1,5	3	3	5,5	5,5	7,5	7,5	11	11	18,5	18,5	37	37	55			
Число оборота смешателя		8-40		8-40		7-35		7-35		7-35		6-30		4-20		4-20				
Темпервание		нагревание или охлаждение						$p_{max}=6bar, t_{max}=160^{\circ}C$												



TECOOP - ENG D.O.O
INDUSTRIJSKI INŽENJERING

Srbija - 26000 PANČEVO, Savska 12 - 14.
Tel. +381 13 346226 Tel./Fax +381 13 346042
www.tecoop.co.rs / tecoopeng@mts.rs